

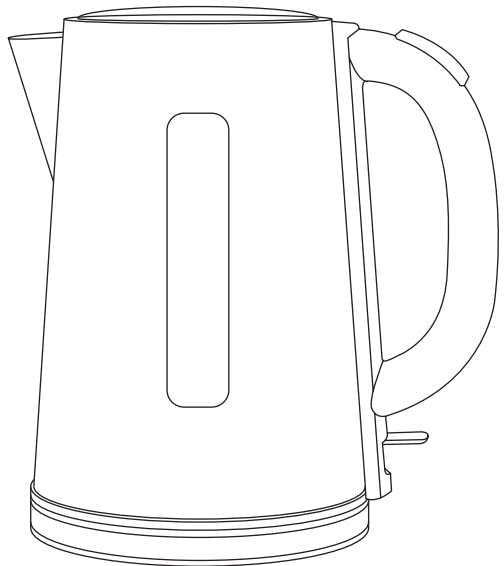

Magic Chef[®]

ELECTRIC KETTLE

User's Manual



Model MCSK17SS

**PLEASE READ THIS MANUAL CAREFULLY BEFORE USING YOUR
ELECTRIC KETTLE AND KEEP IT FOR FUTURE REFERENCE.**



PRODUCT REGISTRATION

Thank you for purchasing a Magic Chef® product. The first step to protect your new product is to complete the product registration on our website: www.mcappliance.com/register. The benefits of registering your product include the following:

1. Registering your product will allow us to contact you regarding a safety notification or product update.
2. Registering your product will allow for more efficient warranty service processing when warranty service is required.
3. Registering your product could act as your proof of purchase in the event of insurance loss.

Once again, thank you for purchasing a Magic Chef product.

CONTENTS

PRODUCT REGISTRATION	2
IMPORTANT SAFETY INSTRUCTIONS	4
SPECIFICATIONS.....	6
PARTS AND FEATURES	7
OPERATING INSTRUCTIONS.....	8
CARE AND MAINTENANCE.....	9
LIMITED WARRANTY	10

IMPORTANT SAFETY INSTRUCTIONS

This manual contains Safety Instructions as well as Installation and Operating Instructions. Please carefully read this manual before using your electric kettle for instructions on how to use and maintain the product properly. Be sure to follow the safety instructions to avoid injury or damage to the product.

Keep this manual. When passing on/selling the device to a third party, the manual must be handed over along with the device.

Before calling for service, please make sure unit is installed and being used correctly.

▲ WARNING: When using your appliance, follow the precautions listed below.

▲ NOTE: Specifications may change at any time without notice.

1. Read all instructions.
2. This appliance is for household use only. It is not intended for commercial applications.
3. The appliance is intended for indoor use only. DO NOT use outdoors.
4. DO NOT place on or near a hot gas or electric burner, or in a heated oven.
5. To reduce the risk of electric shock, this appliance has a polarized plug (one blade is wider than the other). If the plug does not fit properly into the outlet, reverse it. If it still does not fit, try a different outlet or contact a qualified electrician. DO NOT attempt to modify the plug in any way.
6. The appliance must be plugged into a properly installed and grounded outlet that meets the voltage requirements listed on the ratings label.
7. DO NOT immerse the Kettle, Base, or power cord into water or any other liquids.
8. DO NOT operate the kettle with damaged cord or plug, or if the unit is damaged or malfunctions in any way. Contact customer service or a service technician.
9. ALWAYS turn off and unplug from outlet before servicing, changing accessories, cleaning the unit, or when not in use. Allow unit to cool down completely before cleaning, moving or servicing.
10. DO NOT unplug your appliance by pulling on the power cord. ALWAYS grasp the plug firmly and pull it straight out from the outlet.
11. Close supervision is necessary when any appliance is used by or near children.
12. DO NOT allow children to operate or play with the appliance.
13. This appliance should not be operated by anyone with reduced physical, sensory or mental capabilities or does not have experience with this type of equipment, unless under supervision.
14. DO NOT attempt to remove any parts of the housing or insert any metal objects into the interior of the appliance.
15. DO NOT let the cord hang over edge of table or counter. ALWAYS keep cord away from hot or sharp surfaces or items.
16. DO NOT operate the unit or handle the plug with wet hands.
17. Use only clean water in the kettle.
18. Some parts of the appliance get very hot when in operation. DO NOT touch hot surfaces. Use caution when unit is in use, and ALWAYS grasp by the handle.
19. **▲ CAUTION:** There is the risk of being scalded by hot water or escaping steam.
20. This appliance is designed for heating water only. DO NOT put any other liquid into the kettle.

21. The appliance must be positioned so that the plug is accessible.
22. **▲ CAUTION:** If the kettle is overfilled, boiling water may spray out.
23. **▲ WARNING:** DO NOT open the lid while the water is boiling.
24. The kettle should only to be used with the stand provided.
25. Avoid spilling water on the base or connection point on the bottom of the Kettle.
26. **▲ CAUTION:** Ensure that the kettle is switched off before removing it from its stand.
27. The use of accessories not recommended by the manufacturer may result in fire, electric shock, or injuries.
28. A short power-supply cord (or detachable power-supply cord) should be used to reduce the risks resulting from becoming entangled in or tripping over a longer cord. Extension cords may be used if care is exercised in their use and:
 - a. The marked electrical rating of the extension cord should be at least as great as the electrical rating of the appliance.
 - b. The longer cord should be arranged so that it will not drape over the countertop or table top where it can be pulled on by children or tripped over.

**READ AND FOLLOW THIS
SAFETY INFORMATION CAREFULLY
SAVE THESE INSTRUCTIONS**

SPECIFICATIONS

Figure 1

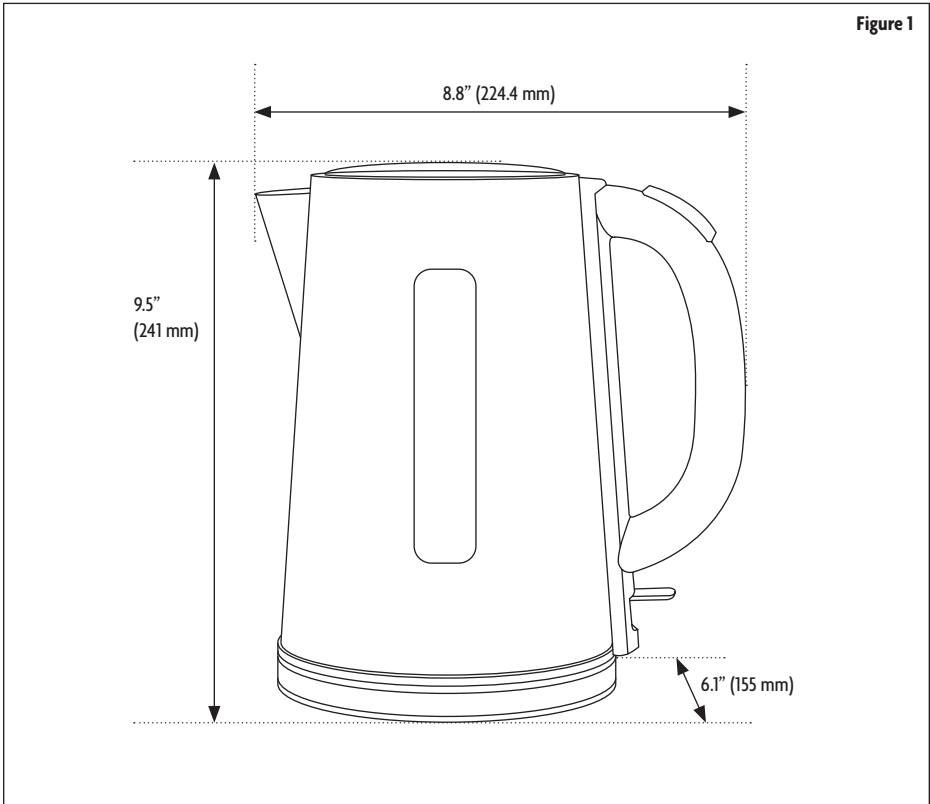

Dimensions (W x H x D)	8.8" x 9.5" x 6.1" (224.4 mm x 241 mm x 155 mm)
Capacity	0.45 Gallons (1.7L)
Power Supply	120V - 60Hz
Rated Power	1500 W

PARTS AND FEATURES

Figure 2

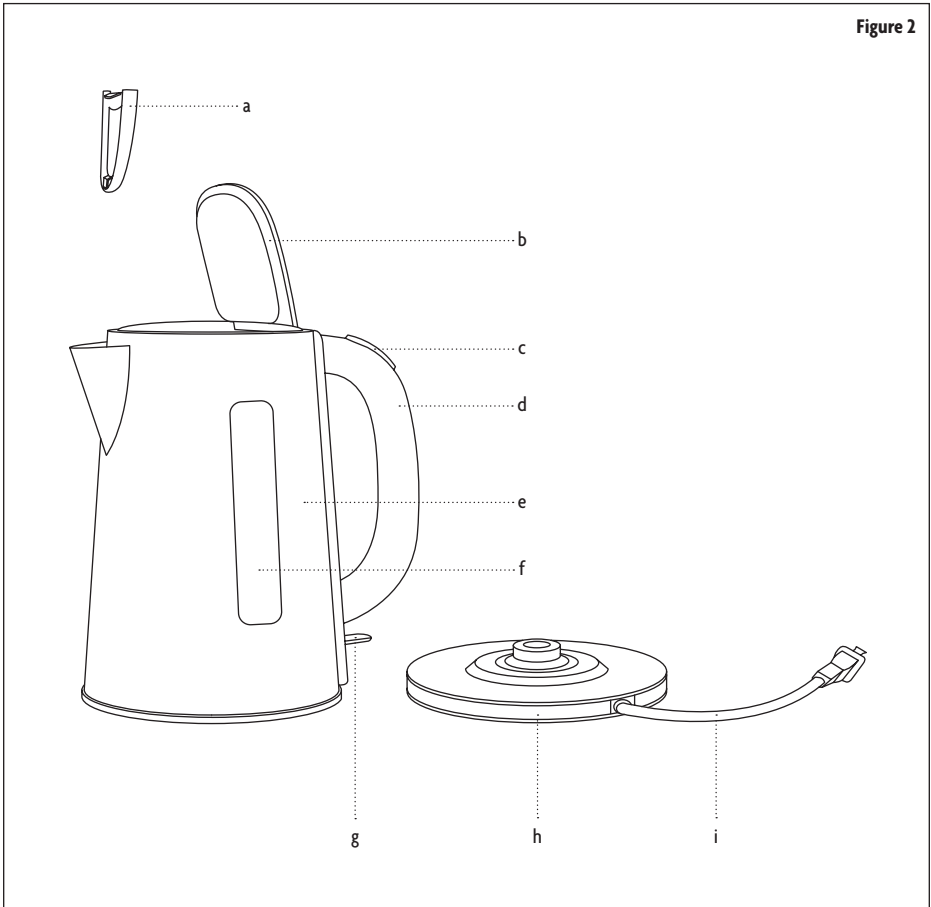

- | | | | |
|--------------------|-----------|-----------------------|---------------|
| a. Filter | d. Handle | f. Water Level Window | h. Base |
| b. Lid | e. Kettle | g. On/Off Switch | i. Power Cord |
| c. Lid Open Switch | | | |

OPERATING INSTRUCTIONS

BEFORE USE

Prior to initial use, clean the unit by going through several boiling cycles, using clean water with each cycle and filling the kettle to its MAX marking. The water will begin boiling after approximately 5 minutes, and the unit will turn off automatically.

OPERATING INSTRUCTIONS

1. Place the kettle on a stable and level surface.
2. Pour the desired amount of clean water into the kettle. The amount of water can be measured by the markings on the kettle. ALWAYS pay attention to the minimum and maximum levels and ensure that the lid is properly and firmly closed.
3. Place the kettle on the base so that the bottom of the kettle fits into the contacts on the base.
4. Insert the plug into the outlet.
5. Put the On/Off switch to the “On” position by pushing it down to start the heating process. The indicator lamp will light up.
6. When the water reaches the boiling point, the On/Off switch will automatically go to the “Off” position and the indicator light will turn off. The kettle can also be switched off manually by pushing the On/Off switch up into the “Off” position.
7. The hot water may now be poured into another container.

▲ CAUTION: DO NOT touch any part of the kettle except the handle when the appliance is in use, and ensure that the lid is properly closed.

▲ NOTE: This kettle is equipped with a safety cut-out to protect the appliance from damage. In the event the appliance is accidentally operated without water, or if all the water has evaporated, the safety cut-out will automatically turn off the heating element. If this occurs, remove the plug from the outlet, and refill the kettle only after it has cooled down for at least 15-20 minutes.

CARE AND MAINTENANCE

CLEANING THE KETTLE

- ALWAYS turn the kettle off, unplug it, and allow it to cool down completely before cleaning.
- DO NOT immerse the base or the kettle in any liquid. To clean the exterior, wipe the unit off with a soft damp, lint free cloth if needed. DO NOT use abrasive or harsh cleaning solutions.
- It is advisable to remove lime deposits from the kettle at regular intervals or as needed.
- The filter can be removed if necessary for cleaning by carefully pulling back on the small plastic tab at the bottom of it while lifting upwards.

DECALCIFYING

If the kettle turns off before the water starts boiling, it is likely that it needs to be decalcified.

You can use a decalcifying solution, ensuring that all directions are followed, or a mix of water and white vinegar. Fill the kettle to about $\frac{1}{2}$ full with equal parts white vinegar and water. Bring to boil, then turn off and allow the mixture to sit for about 15-20 minutes. Pour out the water, and fill to the MAX fill line with clean water. Bring that to a boil, let sit until cool, then pour out, repeating 2 or 3 times until there is no smell of vinegar. Finish by rinsing with clean water.

DO NOT fill the kettle to the MAX fill mark to avoid overflow if the descaling agent causes the water to boil up.



LIMITED WARRANTY

MC Appliance Corporation warrants each new Electric Kettle to be free from defects in material and workmanship, and agrees to remedy any such defect or to furnish a new part(s), at the company's option, for any part(s) of the unit that has failed during the warranty period. Parts and labor expenses are covered on this unit for a period of one year from the date of purchase. A copy of the dated sales receipt/invoice is required to receive warranty service, replacement or refund.

This warranty covers appliances in use within the contiguous United States, Alaska, Hawaii and Puerto Rico. This warranty does not cover the following:

- Damages due to shipping damage or improper installation.
- Damages due to misuse or abuse.
- Content losses due to failure of the unit.
- Repairs performed by unauthorized service agents.
- Service calls that do not involve defects in material and workmanship such as instructions on proper use of the product or improper installation.
- Replacement or resetting of house fuses or circuit breakers.
- Failure of this product if used for other purposes than its intended purpose.
- Disposal costs for any failed unit not returned to our factory.
- Any delivery/installation costs incurred as the result of a unit that fails to perform as specified.
- Expenses for travel and transportation for product service if your appliance is located in a remote area where service by an authorized service technician is not available.
- The removal and reinstallation of your appliance if it is installed in an inaccessible location or is not installed in accordance with published installation instructions.
- Refunds for non repairable products are limited to the price paid for the unit per the sales receipt.
- This warranty is non transferable. This warranty applies only to the original purchaser and does not extend to any subsequent owner(s).

Limitations of Remedies and Exclusions:

Product repair in accordance with the terms herein, is your sole and exclusive remedy under this limited warranty. Any and all implied warranties including merchantability and fitness for a particular purpose are hereby limited to one year or the shortest period allowed by law. MC Appliance Corporation is not liable for incidental or consequential damages and no representative or person is authorized to assume for us any other liability in connection with the sale of this product. Under no circumstances is the consumer permitted to return this unit to the factory without the prior written consent of MC Appliance Corporation.

Some states prohibit the exclusion or limitation of incidental or consequential damages, or limitations on implied warranties. This warranty gives you specific legal rights, and you may also have other rights which vary from state to state.

Model	Parts	Labor	Type of Service
MCSK17SS	One Year	One Year	Carry In

For Service or Assistance please call **888-775-0202** or visit us on the web at www.mcappliance.com to request warranty service or order parts.



**CNA International, Inc. d/b/a MC Appliance Corporation. All rights reserved.
Magic Chef® logo is a registered trademark of CNA International, Inc.**

www.mcappliance.com

Printed in China



Magic Chef®

Hervidor eléctrico

Manual del usuario

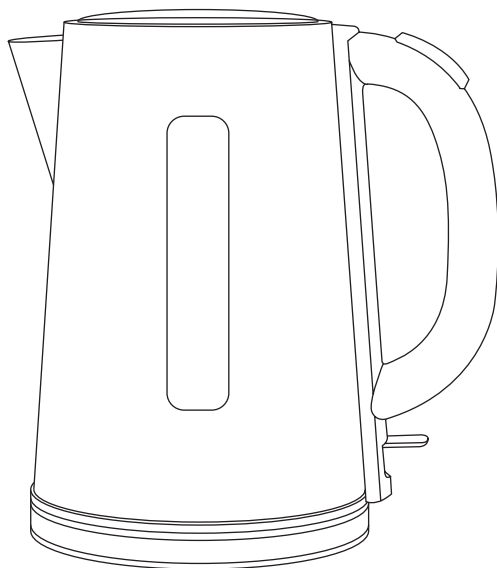

Modelo MCK17SS

**POR FAVOR, LEA CUIDADOSAMENTE ESTE MANUAL ANTES DE USAR SU
HERVIDOR ELÉCTRICO Y CONSÉRVELO PARA FUTURAS REFERENCIAS.**



REGISTRO DEL PRODUCTO

Gracias por comprar un producto Magic Chef®. El primer paso para proteger su nuevo producto es completar el registro del producto en nuestro sitio web: www.mcappliance.com/register. Entre los beneficios de registrar su producto se incluyen los siguientes:

1. Registrar su producto nos permitirá contactarlo en relación con cualquier aviso de seguridad o actualización del producto.
2. Registrar su producto permitirá un proceso de servicio de garantía más eficiente, cuando se requiera el servicio de garantía.
3. Registrar su producto podría servir como su prueba de compra en el caso de que usted sufra una pérdida que esté cubierta por el seguro.

Una vez más, gracias por comprar un producto Magic Chef.

ÍNDICE

REGISTRO DEL PRODUCTO	13
INSTRUCCIONES DE SEGURIDAD IMPORTANTES	15
ESPECIFICACIONES	17
PARTES Y FUNCIONES	18
INSTRUCCIONES DE FUNCIONAMIENTO.....	19
CUIDADO Y MANTENIMIENTO	20
GARANTÍA LIMITADA	21

INSTRUCCIONES DE SEGURIDAD IMPORTANTES

Este manual contiene instrucciones de seguridad, así como también instrucciones para la instalación y el funcionamiento. Por favor, lea atentamente este manual antes de utilizar su hervidor eléctrico para conocer las instrucciones sobre cómo utilizar y mantener el producto adecuadamente. Asegúrese de seguir las instrucciones de seguridad para evitar lesiones o daños al producto.

Guarde este manual. Al transferir/vender el dispositivo a un tercero, el manual debe entregarse junto con el dispositivo.

Antes de contactar al servicio técnico, por favor, cerciórese de que la unidad esté instalada y se esté usando de manera correcta.

▲ ADVERTENCIA: Siga las precauciones que se indican a continuación al utilizar su aparato.

▲ NOTA: Las especificaciones pueden cambiar en cualquier momento sin aviso previo.

1. Lea todas las instrucciones.
2. Este aparato es solo para uso doméstico. No está diseñado para aplicaciones comerciales.
3. Este aparato está diseñado solamente para uso doméstico. NO lo utilice al aire libre.
4. NO lo coloque encima o cerca de una hornilla de gas caliente o eléctrica, ni dentro de un horno caliente.
5. Para reducir el riesgo de descarga eléctrica, este aparato tiene una clavija polarizada (un contacto es más ancho que el otro). Si la clavija no encaja adecuadamente dentro del tomacorriente, inviértala. Si aún no encaja, intente en un tomacorriente distinto o comuníquese con un electricista calificado. NO intente alterar el tomacorriente de ningún modo.
6. Este electrodoméstico debe enchufarse en un tomacorriente adecuadamente instalado y conectado a tierra, que cumpla con los requisitos de voltaje indicados en la etiqueta de especificaciones eléctricas.
7. NO sumerja el hervidor, la base o el cable de alimentación en agua ni en ningún otro líquido.
8. No utilice el hervidor si el cable o la clavija están dañados, o si la unidad está defectuosa o funciona mal de alguna manera. Póngase en contacto con Atención al Cliente o con un técnico de servicio.
9. SIEMPRE apague y desenchufe la unidad del tomacorriente antes de repararla, cambiarle accesorios, limpiar la unidad o cuando no esté en uso. Permita que la unidad se enfríe antes de limpiarla, moverla o repararla.
10. NO desenchufe su aparato halando el cable de alimentación. SIEMPRE sujete la clavija firmemente y sáquela derecha desde el tomacorriente.
11. Se requiere supervisión de cerca cuando niños utilicen cualquier aparato o cuando se use cerca de ellos.
12. NO permita que los niños usen ni jueguen con el aparato.
13. Las personas con facultades físicas, sensoriales o mentales reducidas o que no tengan experiencia con este tipo de equipos, no deben operar este aparato a menos que sea bajo supervisión.
14. NO trate de remover ninguna parte de la cubierta ni inserte objetos de metal en el interior del aparato.
15. NO deje que el cable quede colgando del borde de mesas o mesones. SIEMPRE mantenga el cable alejado de superficies u objetos calientes o afilados.
16. NO opere la unidad ni manipule la clavija con las manos húmedas.
17. Utilice agua limpia en el hervidor.
18. Algunas piezas del aparato se calientan mucho durante su funcionamiento. NO toque las superficies calientes. Tenga precaución al utilizar la unidad y agárrela SIEMPRE por la manija.

19. **▲ PRECAUCIÓN:** Hay un riesgo de quemaduras por el agua caliente o el vapor saliente.
20. Este aparato está diseñado solo para calentar agua. NO ponga ningún otro líquido en el hervidor.
21. El equipo debe posicionarse de modo tal que el enchufe quede accesible.
22. **▲ PRECAUCIÓN:** Si el hervidor está rebosado, es posible que el agua hervida se derrame.
23. **▲ ADVERTENCIA:** NO abra la tapa mientras el agua está hirviendo.
24. El hervidor solo deberá usarse con el soporte suministrado.
25. Evite derramar agua en la base o el punto de conexión en la parte inferior del Hervidor.
26. **▲ PRECAUCIÓN:** Asegúrese de que el hervidor está apagado antes de sacarlo de su soporte.
27. El uso de accesorios no recomendados por el fabricante del aparato puede resultar en incendios, descargas eléctricas o lesiones.
28. Debe utilizarse un cable de alimentación corto (o uno extraíble) para reducir los riesgos de enredo o tropiezo con un cable más largo. Se pueden utilizar cables de extensión si se hace con cuidado y:
 - a. La capacidad eléctrica del cable de extensión debe ser al menos tan alta como la capacidad eléctrica del aparato.
 - b. El cable más largo debe colocarse de tal manera que no cuelgue fuera de la superficie de la mesa o el mesón donde pueda ser halado por los niños o que pueda tropezarse.

**LEA ESTA INFORMACIÓN DE SEGURIDAD
Y SÍGALA CUIDADOSAMENTE
GUARDE ESTAS INSTRUCCIONES**

ESPECIFICACIONES

Figura 1

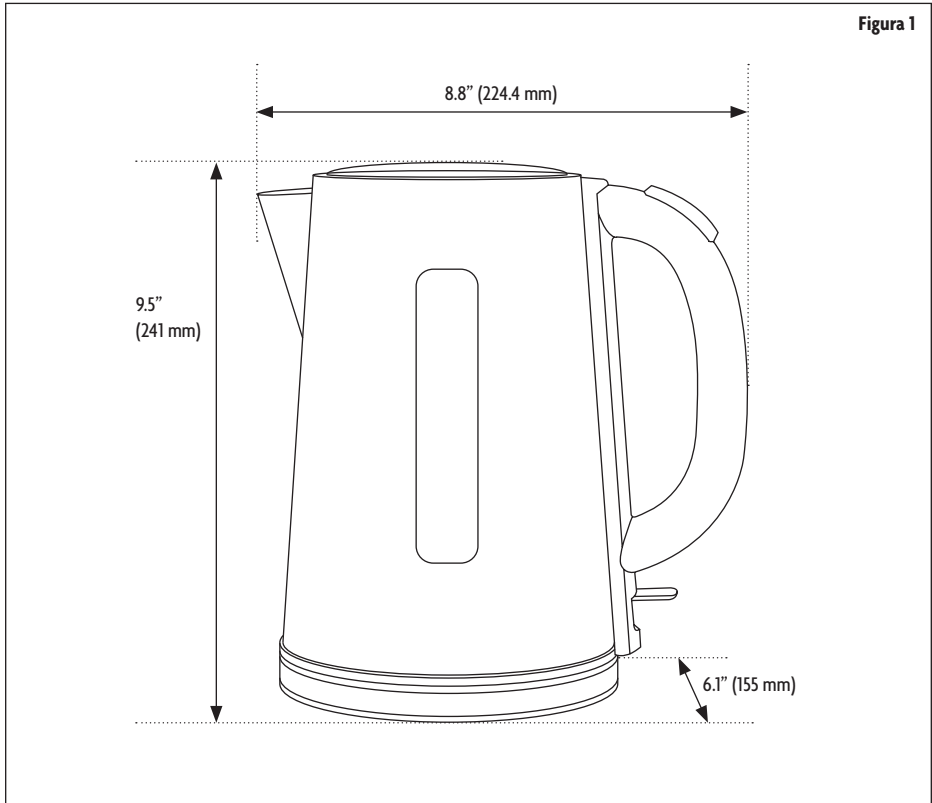

Dimensiones (A x L x P)	8.8" x 9.5" x 6.1" (224.4 mm x 241 mm x 155 mm)
Capacidad	0.45 Gallons (1.7L)
Fuente de alimentación	120V - 60Hz
Potencia de entrada	1500 W

PIEZAS Y FUNCIONES

Figura 2

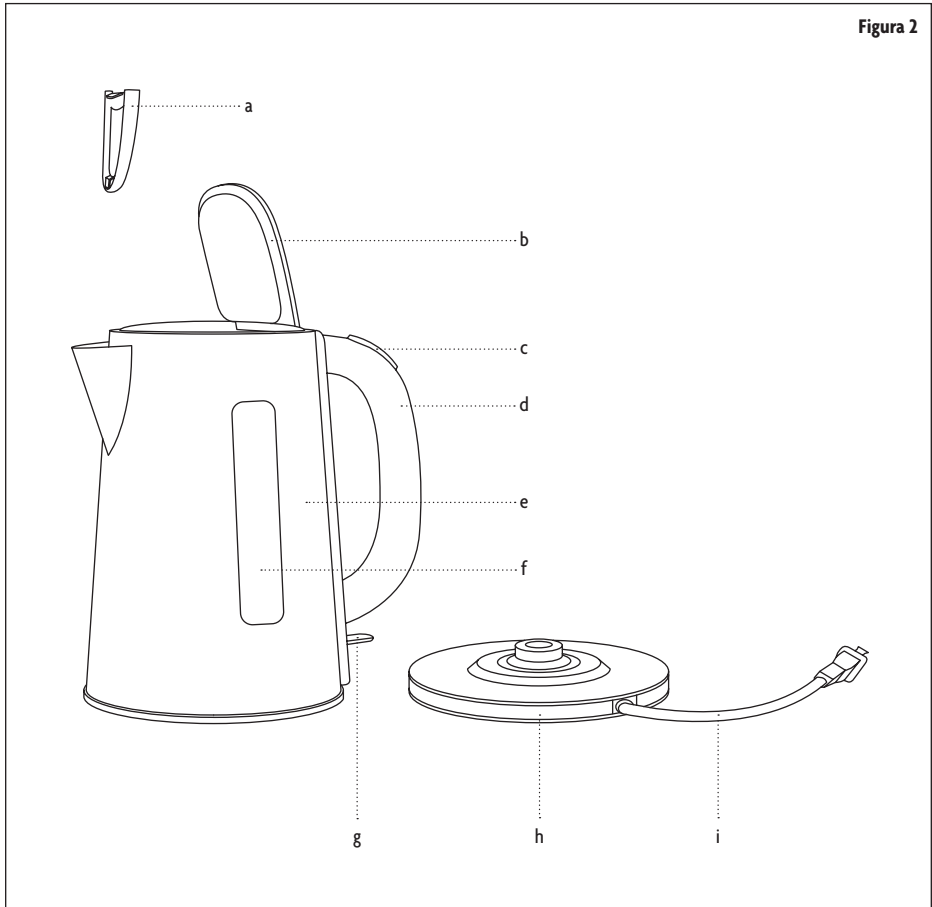

- | | | |
|-----------------------------------|-------------------------------------|--------------------------|
| a. Filtro | e. Hervidor | i. Cable de electricidad |
| b. Tapa | f. Ventana de nivel de agua | |
| c. Interruptor para abrir la tapa | g. Interruptor de encendido/apagado | |
| d. Manija | h. Base | |

INSTRUCCIONES DE FUNCIONAMIENTO

ANTES DE SU USO

Antes de su uso inicial, limpie la unidad pasando por varios ciclos de hervido, utilizando agua limpia con cada ciclo y llenando el hervidor hasta la marca de máxima capacidad. El agua empezará a hervir después de aproximadamente 5 minutos y luego la unidad se apagará automáticamente.

INSTRUCCIONES DE FUNCIONAMIENTO

1. Coloque el hervidor sobre una superficie estable y seca.
2. Vierta la cantidad deseada de agua limpia en el hervidor. La cantidad de agua se puede medir por las marcas en el hervidor. SIEMPRE preste atención a los niveles mínimo y máximo y asegúrese de que la tapa esté cerrada firme y adecuadamente.
3. Coloque el hervidor en la base, de forma que la parte inferior del mismo se ajuste en los contactos de la base.
4. Inserte la clavija en el enchufe.
5. Oprima el interruptor On/Off hasta colocarlo en la posición de encendido para empezar el proceso de calentamiento. La luz indicadora se encenderá.
6. Cuando el agua alcance el punto de ebullición, el interruptor On/Off automáticamente se colocará en la posición de apagado y la luz indicadora se apagará. El hervidor también se puede apagar de forma manual oprimiendo el interruptor On/Off para colocarlo en la posición de apagado.
7. El agua caliente puede verterse entonces en otro contenedor.

▲ PRECAUCIÓN: NO toque otra parte del hervidor que no sea la manija cuando el aparato esté en uso y asegúrese de que la tapa esté bien cerrada.

▲ NOTA: Este hervidor está equipado con un cortacircuitos automático de seguridad para proteger el aparato de daños. En caso de que el aparato se use accidentalmente sin agua, o si el agua se ha evaporado, el cortacircuitos automático de seguridad apagará automáticamente el componente de calentamiento. Si esto ocurre, remueva la clavija del enchufe y vuelva a llenar el hervidor solo después de que se haya enfriado durante por lo menos 15-20 minutos.

CUIDADO Y MANTENIMIENTO

LIMPIEZA DEL HERVIDOR

- Apague SIEMPRE el hervidor, desenchúfelo y deje que se enfríe completamente antes de limpiar.
- NO sumerja la base ni el hervidor en ningún líquido. Para limpiar el exterior, limpie la unidad con un paño ligeramente húmedo, sin pelusas, si es necesario. No utilice limpiadores abrasivos ni agresivos.
- Se recomienda que remueva los depósitos de cal del hervidor a intervalos regulares o cuando sea necesario.
- Se puede remover el filtro, si es necesario limpiarlo, retirando cuidadosamente la pequeña lengüeta plástica en la parte de abajo del mismo mientras la levanta.

DESCALCIFICACIÓN

Si el hervidor se apaga antes de que el agua haya hervido, es posible que necesite descalcificarse.

Puede utilizar una solución descalcificadora, asegurándose de seguir todas las instrucciones, o una mezcla de agua y vinagre blanco. Llene el hervidor aproximadamente por la mitad con partes iguales de vinagre blanco y agua. Ponga a hervir la mezcla, luego apáguela y deje que esta repose por aproximadamente 15-20 minutos. Saque el agua y vuelva a llenar el hervidor hasta su capacidad máxima con agua limpia. Espere a que hierva y luego déjela reposar hasta que esté fría. Saque el agua y repita 2 o 3 veces hasta que ya no haya olor a vinagre. Finalice enjuagando con agua limpia.

NO llene el hervidor hasta la marca de máxima capacidad para evitar que se derrame si el agente descalcificador hace que el agua hierva.

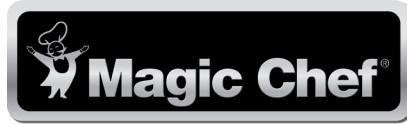

GARANTÍA LIMITADA

MC Appliance Corporation garantiza que cada Hervidor eléctrico nueva carece de defectos en los materiales y en la mano de obra, y conviene en remediar cualquier defecto o proporcionar la(s) pieza(s) nueva(s), por cualquier/cualesquiera pieza(s) de la unidad que haya(n) fallado durante el periodo de garantía, a discreción de la compañía. Las piezas y los gastos de mano de obra de esta unidad están cubiertos por un periodo de un año a partir de la fecha de compra. Es necesario presentar una copia del recibo o de la factura de venta fechado, para recibir el servicio de garantía, reemplazo o reembolso.

Esta garantía cubre los aparatos en uso dentro de los Estados Unidos contiguos, Alaska, Hawái y Puerto Rico. Esta garantía no cubre lo siguiente:

- Los daños causados durante el envío o por instalación incorrecta.
- Los daños causados por uso incorrecto o abuso.
- La pérdida de contenido a causa de fallas de la unidad.
- Las reparaciones llevadas a cabo por agentes de servicio no autorizados.
- Las llamadas al servicio técnico que no impliquen defectos en el material y mano de obra, tales como instrucciones sobre el uso correcto del producto o la instalación incorrecta.
- El reemplazo o reajuste de los fusibles de la casa o los interruptores de circuito.
- La falla de este producto si se usa para fines distintos de aquellos para los que fue diseñado.
- Los costos de desecho de cualquier unidad defectuosa no devuelta a nuestra fábrica.
- Cualquiera de los costos de entrega/instalación incurridos como resultado de una unidad que no funcione según las especificaciones.
- Los gastos de viaje y transporte para obtener servicio para el producto si su aparato está ubicado en una zona remota donde el servicio por parte de un técnico de servicio autorizado no está disponible.
- El retiro y la nueva instalación de su aparato si está instalado en una ubicación inaccesible o no fue instalado conforme a las instrucciones de instalación publicadas.
- Los reembolsos por los productos que no son reparables se limitan al precio pagado por la unidad conforme a la factura de venta.
- Esta garantía es intransferible. Esta garantía aplica solo al comprador original y no se extiende a cualquier propietario(s) subsecuente(s).

LIMITACIONES A LAS SOLUCIONES Y EXCLUSIONES:

La reparación del producto de acuerdo con los términos aquí indicados, es su única y exclusiva solución bajo esta garantía limitada. Cualquiera y todas las garantías implícitas, incluyendo la comercialización y la idoneidad para un propósito particular se limitan por medio de la presente a un año o al periodo más corto permitido por la ley. MC Appliance Corporation no es responsable por daños incidentales o emergentes y ningún representante o persona está autorizada para asumir por nuestra parte, ninguna otra responsabilidad en relación con la venta de este producto. Bajo ninguna circunstancia se le permite al consumidor devolver esta unidad a la fábrica sin la autorización previa por escrito suministrada por MC Appliance Corporation.

Algunos estados prohíben la exclusión o limitación de los daños incidentales o emergentes, o limitaciones en las garantías implícitas. Esta garantía le otorga derechos legales específicos y podría tener otros derechos que varían según el estado.

Modelo	Piezas	Mano de obra	Tipo de servicio
MCSK17SS	Un año	Un año	Reparación en taller

Para servicio o asistencia por favor llame al **888-775-0202** o visítenos en el sitio web en **www.mcappliance.com** para solicitar servicio de garantía u ordenar piezas.



CNA International, Inc., opera bajo el nombre comercial de MC Appliance Corporation. Todos los derechos reservados. El logo de Magic Chef® es una marca registrada de CNA International, Inc.

www.mcappliance.com

Impreso en China